

PT ADVERTÊNCIAS: 1. A montagem deve ser efectuada por um adulto. 2. Este produto não é adequado para crianças com menos de 5 anos de idade. 3. Utilizar apenas numa superfície plana. 4. Verificar se o produto está completamente montado antes de o utilizar. 5. Tenha sempre cuidado ao deslascar o produto. 6. Certifique-se de que o produto está fixo ao solo com as cavilhas fornecidas antes de o utilizar. 7. Se for utilizado em superfícies duras, fixe-o com sacos de areia ou pesos (vendidos separadamente). 8. Não trepe nem se pendure no produto. 9. Verifique regularmente o produto quanto a desgaste. Interrompa a utilização se alguma parte do produto se partir. Se não o fizer, pode provocar ferimentos. 10. Não é adequado para utilização com ventos fortes.

1 ANO DE GARANTIA DE PEÇAS COMO PADRÃO: A garantia cobre defeitos de fabrico e mão de obra, mas exclui redes, bungees, desgaste causado pelo tempo (por exemplo, ferrugem/apodrecimento) e desgaste geral. Tenha em atenção que o não cumprimento dos Avisos e Directrizes acima referidos invalidará a garantia.

JP 1. 組み立ては必ず大人が行ってください。2. この製品は5歳未満のお子様には適していません。3. 平らな場所でのみご使用ください。4. 使用前に製品が完全に組み立てられていることを確認してください。5. 製品を移動する際は、常に注意してください。6. 製品を使用する前に、付属のグラウンドベグで地面に固定されていることを確認してください。7. 硬い地面で使用する場合は、土嚢やウェイト(別売)で固定してください。8. 製品に登ったり、ぶら下がったりしないでください。9. 製品に摩擦や損傷がないか定期的に点検してください。破損した場合は使用を中止してください。けがの原因となります。10. 強風下での使用には適していません。

標準で1年間の部品保証: ただし、ネット、バンジー、天候による摩耗(さびや腐敗など)、一般的な消耗は除きます。上記の警告とガイドラインに従わない場合、保証は無効になりますのでご注意ください。

NOR ADVARSLER: 1. Må monteres av en voksen. 2. Dette produktet er ikke egnet for barn under 5 år. 3. Må kun brukes på et flatt underlag. 4. Kontroller at produktet er ferdig montert før bruk. 5. Vær alltid forsiktig når du flytter produktet. 6. Sørg for at produktet er festet til bakken med de medfølgende jordplugger før bruk. 7. Forankre med sandsekker eller vekter (selges separat) ved bruk på harde underlag. 8. Ikke klatre eller henge på produktet. 9. Kontroller jevnlig at produktet ikke er slitt. Slutt å bruke det hvis det går i stykker. Unnløtelse av å gjøre dette kan føre til personskade. 10. Ikke egnet for bruk i sterk vind.

1 ÅRS GARANTI PÅ DELER SOM STANDARD: Garantien dekker produksjonsfeil og utførelse, men omfatter ikke nett, strikk, værslitasje (f.eks. rust/råte) og generell slitasje. Vær oppmerksom på at garantien bortfaller hvis advarslene og retningslinjene ovenfor ikke følges.

IT AVVERTENZE: 1. Deve essere assemblato da un adulto. 2. Questo prodotto non è adatto a bambini di età inferiore ai 5 anni. 3. Utilizzare solo su una superficie piana. 4. Controllare che il prodotto sia completamente assemblato prima dell'uso. 5. Prestare sempre attenzione quando si sposta il prodotto. 6. Prima dell'uso, assicurarsi che il prodotto sia fissato a terra con i picchetti in dotazione. 7. Se si utilizza su superfici dure, ancorare con sacchi di sabbia o pesi (venduti separatamente). 8. Non arrampicarsi o appendersi al prodotto. 9. Controllare regolarmente l'usura del prodotto. Interrompere l'uso in caso di rottura di qualsiasi parte. La mancata osservanza di tale precauzione può provocare lesioni. 10. Non è adatto all'uso in presenza di vento forte.

GARANZIA STANDARD DI 1 ANNO SULLE PARTI: La garanzia copre i difetti di fabbricazione e di lavorazione, ma esclude reti, bungee, usura da agenti atmosferici (ad es. ruggine/marciume) e usura generale. Si prega di notare che la mancata osservanza delle avvertenze e delle linee guida di cui sopra invaliderà la garanzia.

FIN VAROITUKSET: 1. Aikuisen on koottava. 2. Tämä tuote ei sovellu alle 5-vuotiaille lapsille. 3. Käytä vain tasaisella pinnalla. 4. Tarkista, että tuote on täysin koottu ennen käyttöä. 5. Noudata aina varovaisuutta tuotetta siirrettäessä. 6. Varmista, että tuote on kiinnitetty maahan mukana toimittetuilla maakiinnitystapeilla ennen käyttöä. 7. Jos käyttää kovalla alustalla, kiinnitä se hiekkasäkillä tai painolla (myydään erikseen). 8. Älä kiipeile tai roiku tuotteessa. 9. Tarkasta tuote säännöllisesti kulumisen varalta. Lopeta käyttö, jos jokin sen osa rikkoutuu. Laiminlyönti voi johtaa loukkaantumiseen. 10. Ei sovellu käytettäväksi kovassa tulessa.

VAKIOVARUSTEENA 1 VUODEN VARAOSIEN TAKUU: Takuu kattaa valmistusvirheet ja työn laadun, mutta ei koske verkkoja, puskureita, sään aiheuttamaa kulumista (esim. ruoste / laho) ja yleistä kulumista. Huomaa, että edellä mainittujen varoitusten ja ohjeiden noudattamatta jättäminen mitätöi takuun.

PL OSTRZEŻENIA: 1. Urządzenie musi być montowane przez osobę dorosłą. 2. Produkt nie jest przeznaczony dla dzieci poniżej 5 roku życia. 3. Używać wyłącznie na płaskiej powierzchni. 4. Przed użyciem należy sprawdzić, czy produkt jest w pełni zmontowany. 5. Podczas przenoszenia produktu należy zawsze zachować ostrożność. 6. Przed użyciem należy upewnić się, że produkt jest przymocowany do podłoża za pomocą dostarczonych kółków. 7. W przypadku używania na twardych powierzchniach, zakotwić za pomocą worków z piaskiem lub obciążników (sprzedawanych oddzielnie). 8. Nie wspinać się ani nie wieszać na produkcie. 9. Regularnie sprawdzać produkt pod kątem zużycia. Jeśli jakkolwiek część produktu ulegnie uszkodzeniu, należy zaprzestać jego używania. Niezastosowanie się do tego zalecenia może spowodować obrażenia. 10. Nie nadaje się do użytku przy silnym wietrze.

STANDARDOWA 1-LETNIA GWARANCJA NA CZĘŚCI: Gwarancja obejmuje wady produkcyjne i wykonanie, ale nie obejmuje siatek, linek, zużycia spowodowanego warunkami atmosferycznymi (np. rdza / gnicie) oraz ogólnego zużycia. Należy pamiętać, że nieprzestrzeganie powyższych ostrzeżeń i wskazówek spowoduje unieważnienie gwarancji.

EE HOIATUS: 1. Peab olema kokku pandud täiskasvanu poolt. 2. See toode ei sobi alla 5-aastastele lastele. 3. Kasutage ainult tasasel pinnal. 4. Enne kasutamist kontrollige, et toode oleks täielikult kokku pandud. 5. Toote liigutamisel olge alati ettevaatlik. 6. Veenduge, et toode on enne kasutamist kinnitatud maapinnale kaasasolevate maapinnaläbisidemetega. 7. Kui kasutate seda kõval pinnal, kinnitage see liivakottide või raskusega (müüakse eraldi). 8. Ärge ronige ega riputage toodet. 9. Kontrollige regulaarselt toote kulumist. Lõpetage kasutamine, kui mõni osa sellest puruneb. Vastasel juhul võib see põhjustada vigastusi. 10. Ei sobi kasutamiseks tugeva tuule korral.

STANDARDINA 1 AASTA GARANTII VARUOSADELE: Garantii katab tootmisvead ja teostuse, kuid ei hõlma võrke, pungeesid, ilmastikuolude (nt ruoste/mädanik) ja üldise kulumise. Pange tähele, et ülaltoodud hoiatuste ja juhiste mittejärgimine muudab garantii kehtetuks.

SE VARNINGAR: 1. Måste monteras av en vuxen person. 2. Denna produkt är inte lämplig för barn under 5 år. 3. Använd endast på en plan yta. 4. Kontrollera att produkten är helt monterad före användning. 5. Var alltid försiktig när du flyttar produkten. 6. Se till att produkten är förankrad i marken med de medföljande markpinnarna före användning. 7. Vid användning på hårda ytor, förankra med sandsäckar eller vikt (såljs separat). 8. Klättra eller häng inte på produkten. 9. Kontrollera regelbundet att produkten inte är sliten. Sluta använda den om någon del går sönder. Underlåtenhet att göra detta kan leda till personskador. 10. Ej lämplig för användning i kraftig vind.

1 ÅRS GARANTI PÅ DELAR SOM STANDARD: Garantien omfattar tillverkningsfel och utförande, men inte nät, bungees, väderslitage (t.ex. rost/röta) och allmänt slitage. Observera att om ovanstående varningar och riktlinjer inte följs upphör din garanti att gälla.

RU ПРЕДОСТЕРЕЖЕНИЯ: 1. Сборка должна осуществляться взрослым. 2. Данный продукт не подходит для детей младше 5 лет. 3. Использовать только на ровной поверхности. 4. Перед использованием убедитесь, что изделие полностью собрано. 5. Всегда соблюдайте осторожность при перемещении изделия. 6. Перед использованием убедитесь, что изделие закреплено на земле с помощью входящих в комплект колышков. 7. При использовании на твердых поверхностях закрепите изделие мешками с песком или грузом (продается отдельно). 8. Не залезайте на изделие и не висите на нем. 9. Регулярно проверяйте изделие на предмет износа. Прекратите использование, если какая-либо его часть сломалась. Невыполнение этого требования может привести к травме. 10. Не подходит для использования при сильном ветре.

СТАНДАРТНАЯ ГАРАНТИЯ НА ДЕТАЛИ - 1 ГОД: Гарантия распространяется на производственные дефекты и качество изготовления, но не распространяется на сетки, тарзаны, погодные условия (например, ржавчина/гниение) и общий износ. Обратите внимание, что несоблюдение приведенных выше предупреждений и рекомендаций приведет к аннулированию гарантии.

DN ADVARSLER: 1. Skal samles af en voksen. 2. Dette produkt er ikke egnet til børn under 5 år. 3. Må kun bruges på en plan overflade. 4. Kontroller, at produktet er helt samlet før brug. 5. Vær altid forsigtig, når du flytter produktet. 6. Sørg for, at produktet er fastgjort til jorden med de medfølgende jordpløkker før brug. 7. Hvis det bruges på hårde overflader, skal det forankres med sandsække eller vægt (selges separat). 8. Du må ikke klatre eller hænge på produktet. 9. Kontroller jævnligt produktet for slitage. Stop med at bruge det, hvis en del går i stykker. Hvis du ikke gør det, kan du komme til skade. 10. Ikke egnet til brug i kraftig vind.

1 ÅRS GARANTI PÅ DELE SOM STANDARD: Garantien dækker fabrikationsfejl og udførelse, men ikke net, bungees, vejrslid (f.eks. rust/råd) og almindelig slitage. Bemærk venligst, at garantien bortfalder, hvis ovenstående advarsler og retningslinjer ikke overholdes.

QUICKPLAY

TEKKERS GS TRAINER 3 IN 1

8x6ft Instructions

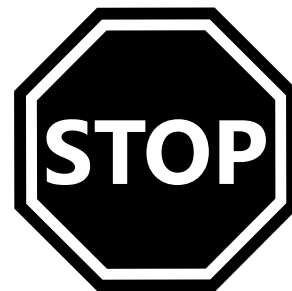
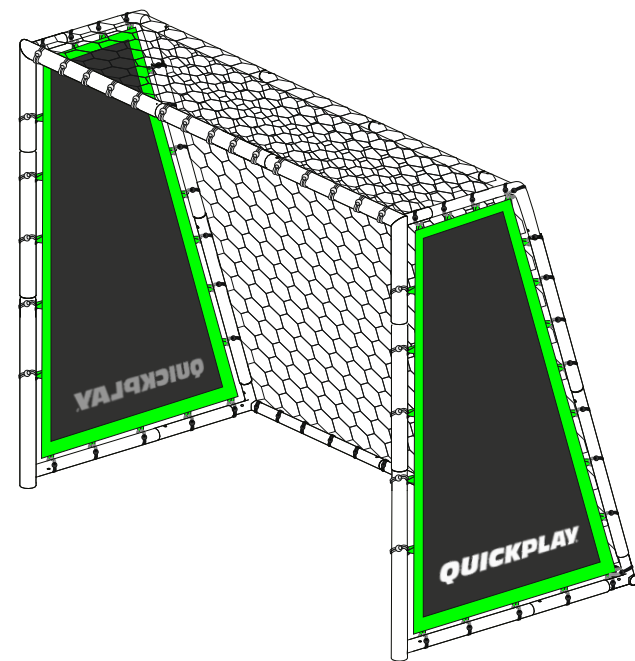

**GOT AN ISSUE?
DON'T RETURN
TO THE STORE**

Please contact us instead:
support@quickplaysport.com

STEP 1

FRAME ASSEMBLY

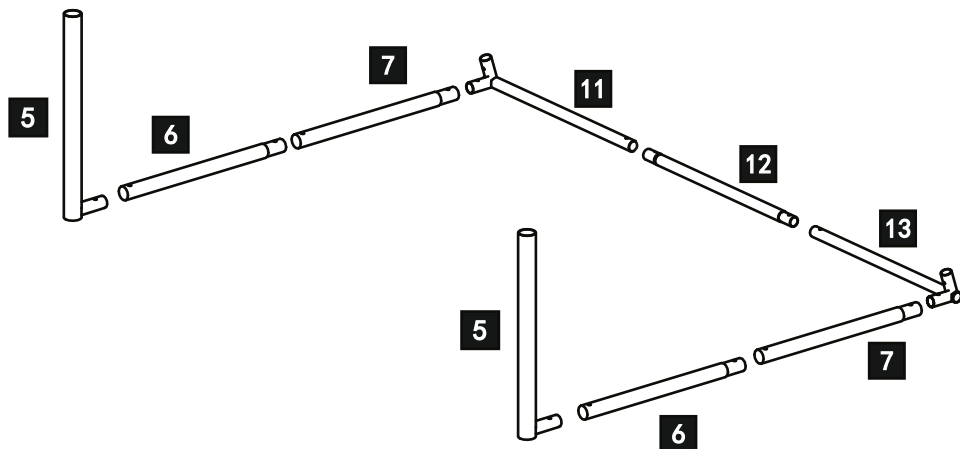

STEP 2

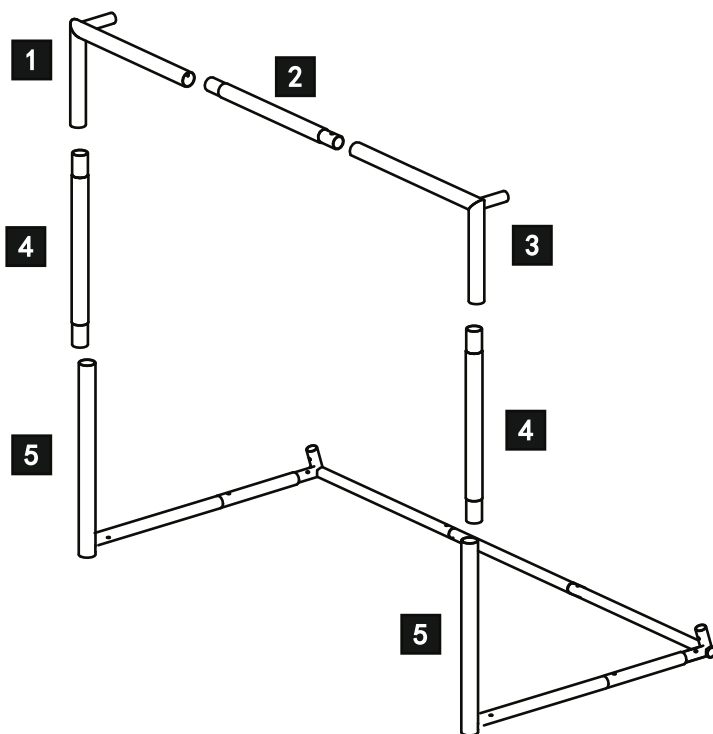

WARNINGS & USAGE GUIDELINES:

1. Must be assembled by an adult.
2. This product is not suitable for children under 5 yrs of age.
3. Only use on a flat surface.
4. Check the product is fully assembled before use.
5. Always exercise caution when moving the product.
6. Ensure the product is secured to the ground with the provided U-pegs before use.
7. If using on hard surfaces, anchor with sandbags or goal weights (sold separately).
8. Do not climb or hang on the product.
9. Regularly check the goal for wear and tear. Stop using if any part of it breaks.
Failure to do so may result in injury.
10. Not suitable for use in high winds.

1YR PARTS WARRANTY AS STANDARD:

Warranty covers manufacturing defects and workmanship, but excludes nets, bungees, weather wear (e.g rust / rot) and general wear and tear. Please note, non-compliance with the above Warnings & Guidelines will invalidate your warranty. Register your warranty within 15 days of purchase & see full warranty terms at:

Warranty.QuickPlaySport.com

or scan this code:



DE WARNHINWEISE: 1. Muss von einem Erwachsenen zusammengebaut werden. 2. Dieses Produkt ist nicht für Kinder unter 5 Jahren geeignet. 3. Nur auf einer ebenen Fläche verwenden. 4. Vergewissern Sie sich vor dem Gebrauch, dass das Produkt vollständig zusammengebaut ist. 5. Seien Sie immer vorsichtig, wenn Sie das Produkt bewegen. 6. Vergewissern Sie sich vor dem Gebrauch, dass das Produkt mit den mitgelieferten Erdnägeln am Boden befestigt ist. 7. Bei Verwendung auf hartem Untergrund mit Sandsäcken oder Gewichten (separat erhältlich) verankern. 8. Klettern Sie nicht auf das Produkt und hängen Sie sich nicht daran. 9. Überprüfen Sie das Tor regelmäßig auf Abnutzung und Verschleiß. Stellen Sie den Gebrauch ein, wenn ein Teil des Tores bricht. Nichtbeachtung kann zu Verletzungen führen. 10. Nicht für die Verwendung bei starkem Wind geeignet.

1 JAHR TEILEGARANTIE ALS STANDARD: Die Garantie deckt Fabrikations- und Verarbeitungsfehler ab, schließt jedoch Netze, Bungees, witterungsbedingte Abnutzung (z.B. Rost / Fäulnis) und allgemeine Abnutzung aus. Bitte beachten Sie, dass die Nichteinhaltung der oben genannten Warnhinweise und Richtlinien zum Erlöschen der Garantie führt.

NL WAARSCHUWINGEN: 1. Moet door een volwassene in elkaar worden gezet. 2. Dit product is niet geschikt voor kinderen jonger dan 5 jaar. 3. Alleen gebruiken op een vlakke ondergrond. 4. Controleer voor gebruik of het product volledig gemonteerd is. 5. Wees altijd voorzichtig bij het verplaatsen van het product. 6. Zorg ervoor dat het product voor gebruik met de meegeleverde grondpennen aan de grond is bevestigd. 7. Bij gebruik op harde ondergrond, verankeren met zandzakken of gewicht (apart verkrijgbaar). 8. Klim of hang niet aan het product. 9. Controleer het product regelmatig op slijtage. Stop met het gebruik als een onderdeel breekt. Doet u dit niet, dan kan dit leiden tot letsel. 10. Niet geschikt voor gebruik bij harde wind.

STANDAARD 1 JAAR GARANTIE OP ONDERDELEN: Garantie dekt fabricagefouten en vakmanschap, maar sluit netten, bungees, weerslijtage (bijv. roest/rot) en algemene slijtage uit. Let op: als je de bovenstaande waarschuwingen en richtlijnen niet opvolgt, vervalt de garantie.

FR AVERTISSEMENTS: 1. Doit être assemblé par un adulte. 2. Ce produit ne convient pas aux enfants de moins de 5 ans. 3. A utiliser uniquement sur une surface plane. 4. Vérifier que le produit est entièrement assemblé avant de l'utiliser. 5. Soyez toujours prudent lorsque vous déplacez le produit. 6. Assurez-vous que le produit est fixé au sol à l'aide des piquets de terre fournis avant de l'utiliser. 7. En cas d'utilisation sur des surfaces dures, ancrer le produit avec des sacs de sable ou des poids (vendus séparément). 8. Ne pas grimper ou s'accrocher au produit. 9. Vérifiez régulièrement l'état d'usure du produit. Cessez de l'utiliser si l'une de ses parties se brise. Le non-respect de cette consigne peut entraîner des blessures. 10. Ne convient pas à une utilisation par grand vent.

GARANTIE STANDARD DE 1 AN SUR LES PIÈCES: La garantie couvre les défauts de fabrication et de main d'œuvre, mais exclut les filets, les sandows, l'usure due aux intempéries (par ex. rouille / pourriture) et l'usure générale. Veuillez noter que le non-respect des avertissements et des directives ci-dessus annulera votre garantie.

ES ADVERTENCIAS: 1. Debe ser montado por un adulto. 2. Este producto no es apto para niños menores de 5 años. 3. Utilizar únicamente sobre una superficie plana. 4. Compruebe que el producto está completamente montado antes de utilizarlo. 5. Tenga siempre precaución al mover el producto. 6. Asegúrese de que el producto está fijado al suelo con las piquetas suministradas antes de utilizarlo. 7. Si se utiliza en superficies duras, anclar con sacos de arena o peso (se vende por separado). 8. No se suba ni se cuelgue del producto. 9. Compruebe periódicamente el desgaste del producto. Deje de utilizarlo si se rompe alguna pieza. No hacerlo puede provocar lesiones. 10. No apto para uso con vientos fuertes.

1 AÑO DE GARANTÍA DE PIEZAS DE SERIE: La garantía cubre los defectos de fabricación y mano de obra, pero excluye las redes, los bungees, el desgaste por intemperie (por ejemplo, óxido / podredumbre) y el desgaste general. Tenga en cuenta que el incumplimiento de las advertencias y directrices anteriores invalidará la garantía.

REBOUNDER NET ATTACHMENT

4 Undo one bungee at a time starting at the base and add a section of the net. Work up the back and over the top.

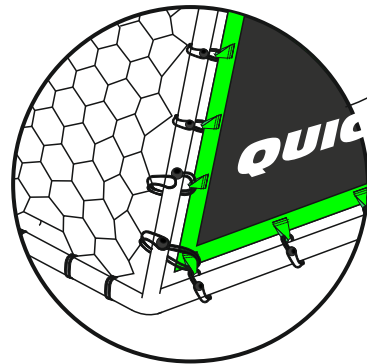
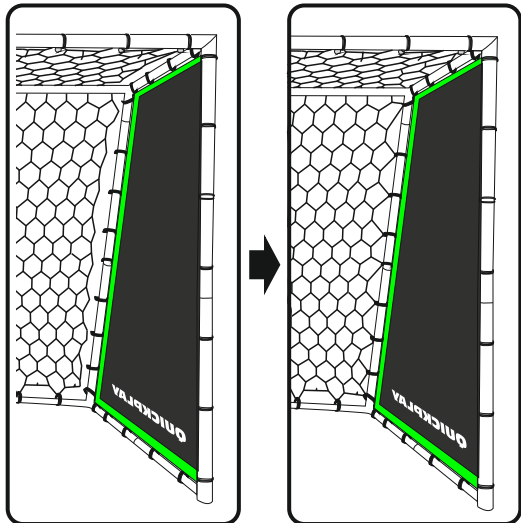
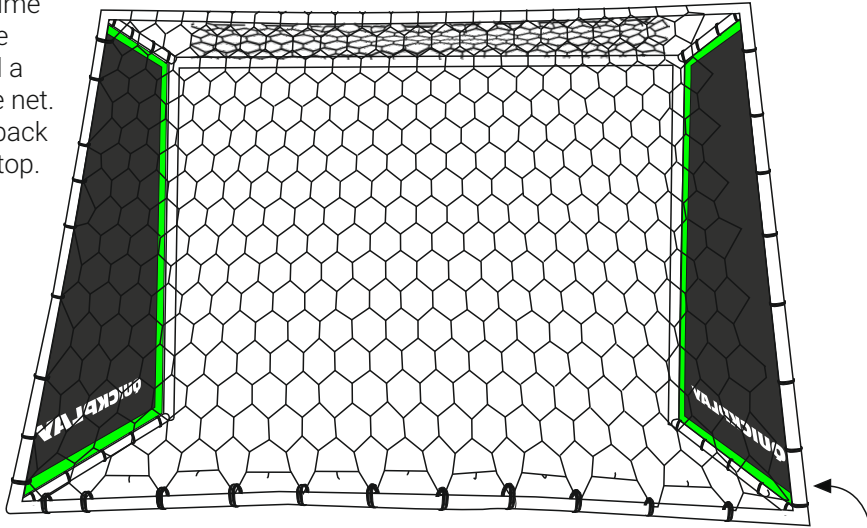

5 Repeat for the other side panel. Pull the net tight so that it is under tension.

In the back corners of the side panels, 2 bungees may need to go through the single tab (as shown above) if required.

FRAME ASSEMBLY

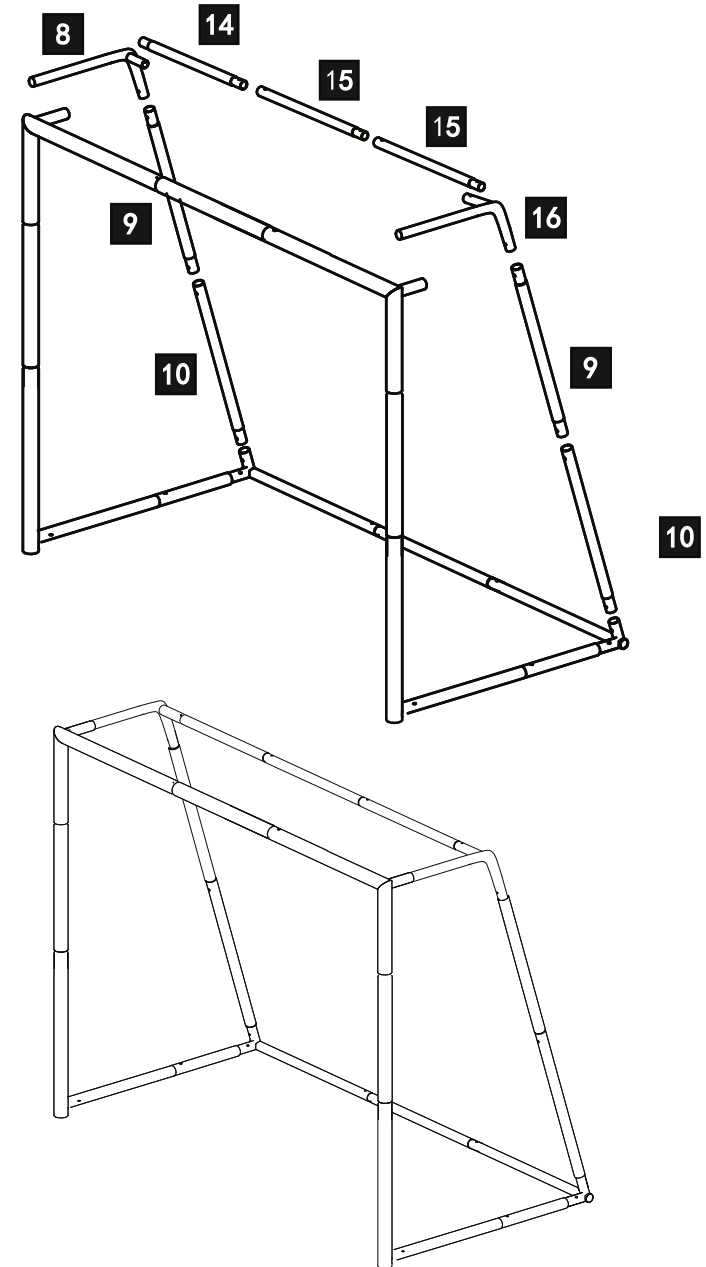

STEP 4

SIDE PANEL ATTACHMENT

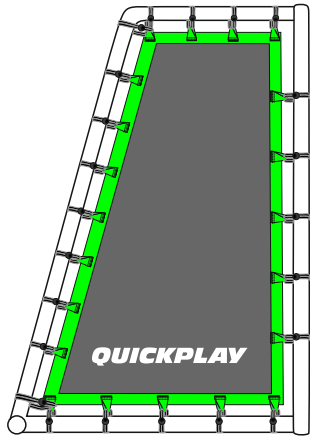

1 Attach the side panels to either side of the frame. Place a bungee through each tab and around the frame.

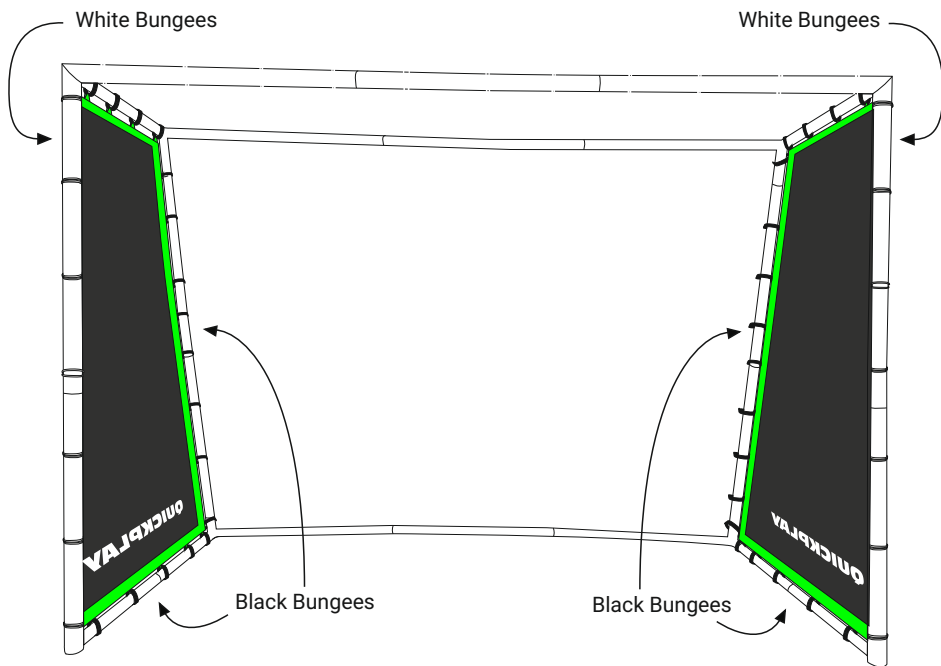
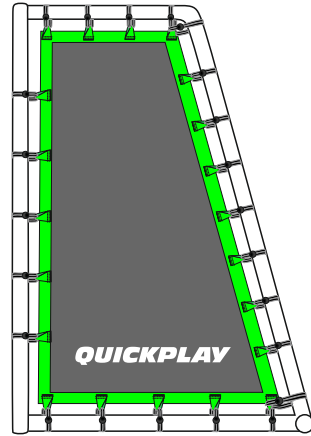

i If required, replacement bungees are available to purchase separately.

STEP 5

REBOUNDER NET ATTACHMENT

2 Attach the net to the back basebar with black bungees. Place a bungee in every other hexagon.

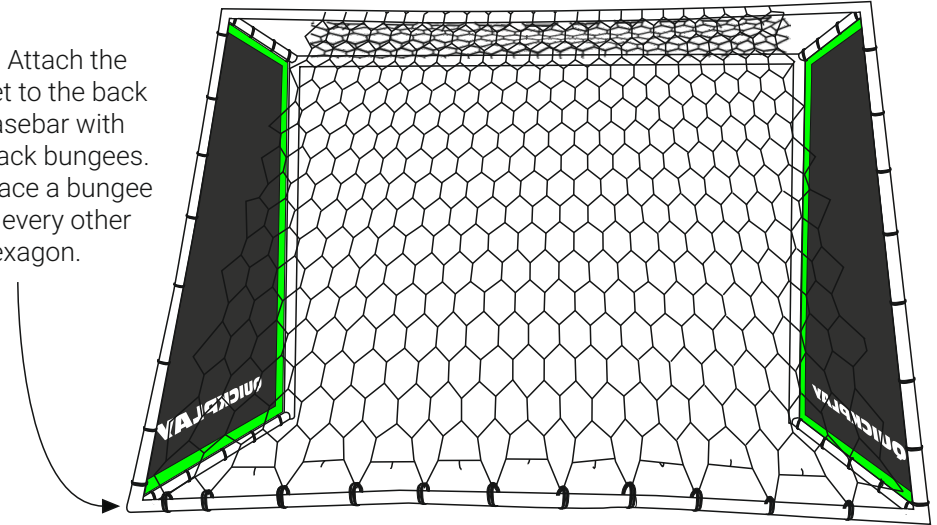

3 Lift the net over the back crossbar and pull to the front. Attach the net to the front crossbar placing a white bungee in every other hexagon.

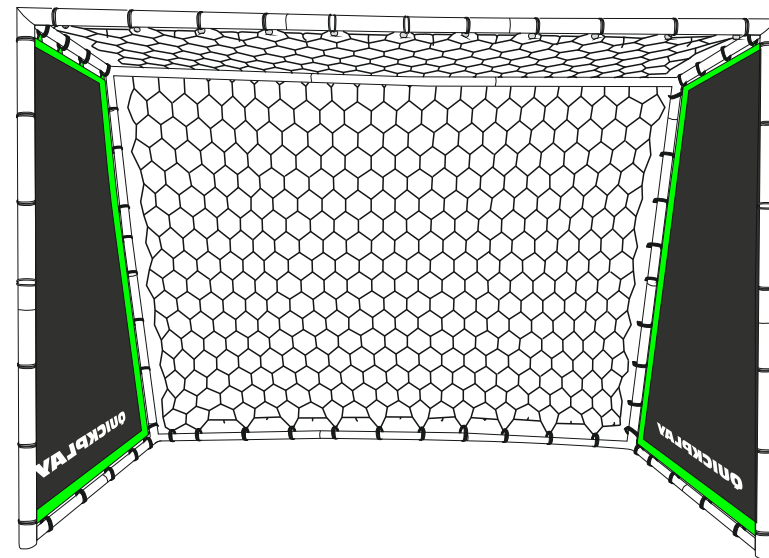

NET ORIENTATION

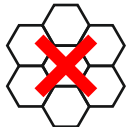

Please ensure the rebounder net is the correct way up when attaching.